

## Hochdruck Plungerpumpe EV

Der Pumpenkopf aus Stahlguss ist zum Schutz vor Korrosion mit einer hochwertigen Polymerbeschichtung überzogen.

- **Kurbelwelle** geschmiedet, vergütet und nitriert
- **Pumpenkörper** aus Aluminiumdruckguss
- **Antriebswelle** zweifach mit Pendelrollenlagern gelagert
- **Pleuel** geschmiedet und gleitgelagert
- **Führungskolben** geschliffen und hartverchromt
- **Plungerabdichtung** getrennt in Hochdruck- und Niederdruckdichtung mit integrierter Plungerkühlung
- **Triebwerksabdichtung** über stat. Ölabstreifringe
- **Plunger** Vollkeramik (Aluminiumoxid)
- **Ventilkonstruktion** wartungsfreundlich aus vergütetem Edelstahl

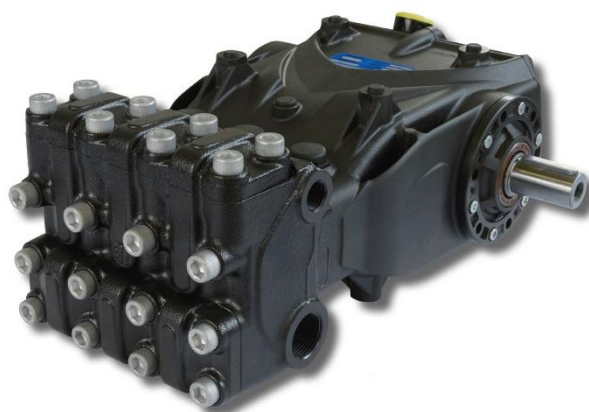

### Druck / Liter Varianten

Modell		EV 20		EV 22		EV 25		EV 26		EV 28
Antriebsdrehzahl	1/min	1450	1750	1450	1750	1450	1750	1450	1750	1450
Fördermenge	l/min	48	58	58	70	75	90	81	98	94
Betriebsdruck max.	bar	250	250	180	180	150	150	130	130	120
Antriebsleistung	kW	22.9	27.6	19.9	24.1	21.5	25.8	20.1	24.3	21.5
Plungerhub	mm	35								
Zulauftemp.max.	°C	60								
Zulaufdruck max.	bar	3								
Fördermedium		Wasser								
Ölfüllung	Liter	1.8								
Gewicht	kg	29.5								
Fördermenge bei 100% volumischen Wirkungsgrad										

## Maßzeichnung Serie EV

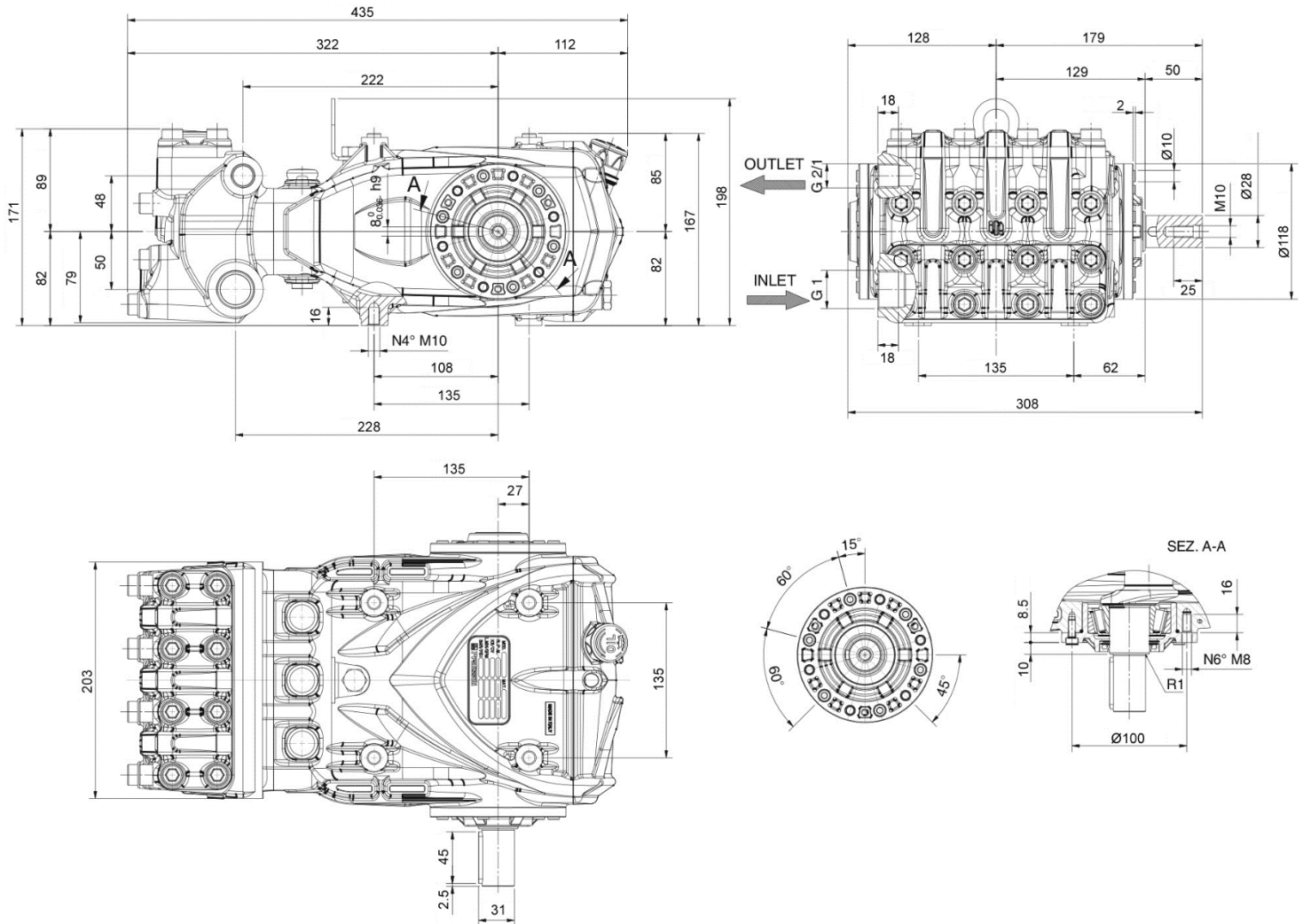

## Antriebsvarianten



Freies Wellenende  
Ø 28 mm



Mit Hohlwelle für  
Hydraulikmotor SAE C



Induktiver Näherungssensor zur  
Drehzahlüberwachung

