

Druckregelventil R1510

- Einstellung:** mechanisch
- Einbaulage:** beliebig
- Anschlussgrößen:** Zulauf: Pumpenkopfanbau an Typ SM / SK
Druckanschluss: iG 1/2" Dichtlinie
By-Pass: aG 3/4" BSP
Abflussleitung min.: DN 25
- Material:** Gehäuse-Oberteil: Aluminium eloxiert
Gehäuse-Unterteil: Edelstahl
Ventilsitz: 1.4057 hartmetallbeschichtet (Stellite)
Ventilkegel: 1.4007 hartmetallbeschichtet (Stellite)
- Funktion:**
- Der Arbeitsdruck wird mittels Druckeinstellschraube gegen den Förderstrom eingestellt.
 - Das Überströmwasser wird über den By-Pass abgeführt.
 - Der eingestellt Arbeitsdruck kann über eine Sicherungsmutter fixiert werden.
 - Das System ist gegen Überdruck gesichert

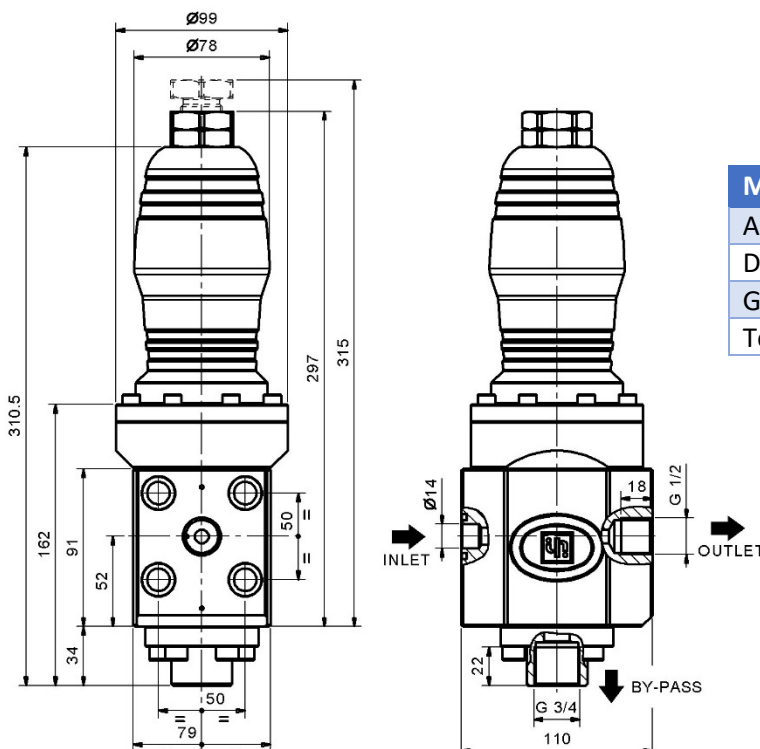

Modell	R1510
Arbeitsdruck max.	1500 bar
Durchfluss max.	100 l/min
Gewicht	10 kg
Teile Nr.	M40501135

Ersatzteilezeichnung R1510

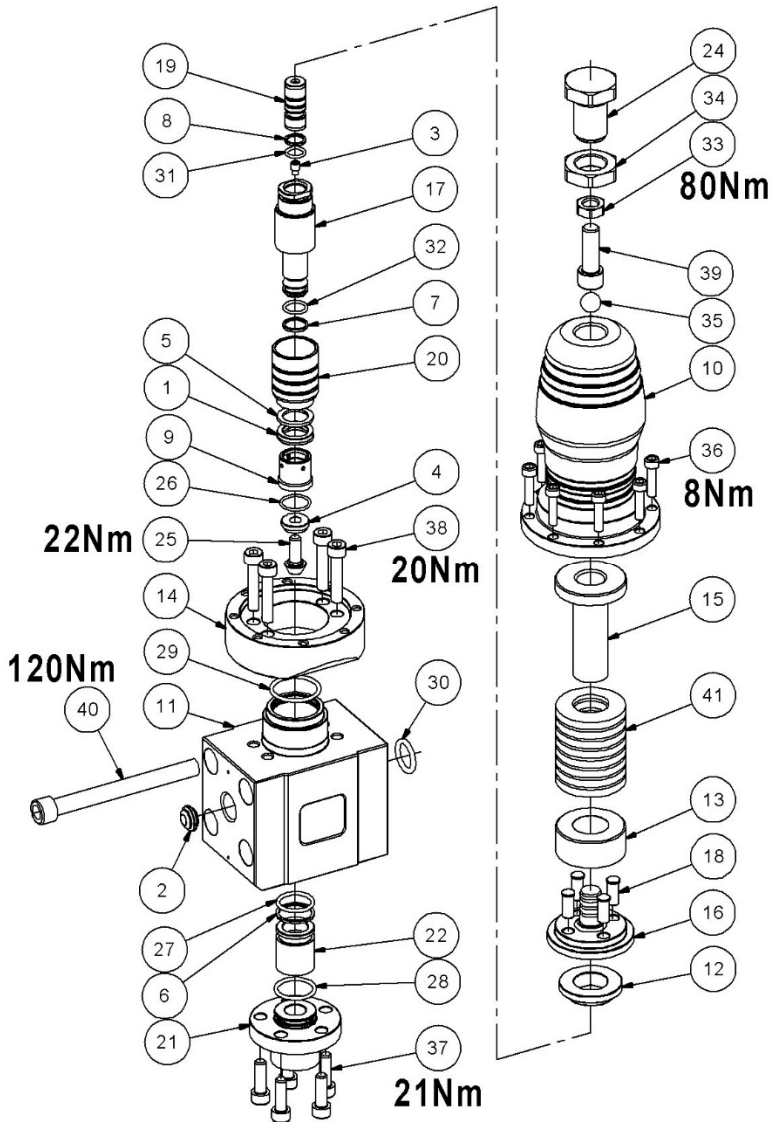

Einbaubeispiel

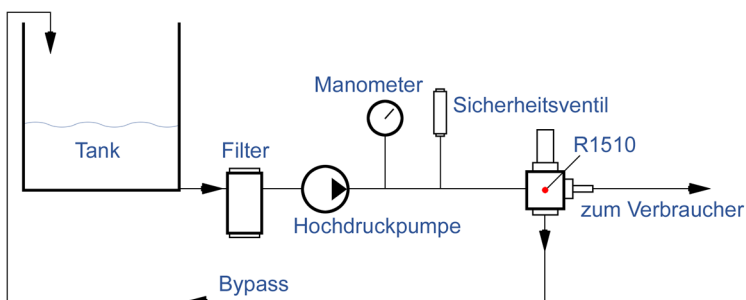

Pos	Teile - Nr.	Benennung	Stück
1	90.2651.50	Stützring	1
2	93.1740.00	Dichtlinse 1/2"	1
3	36.0105.00	Düse ø 0,7	1
4	36.0066.07	Passscheibe	1
5	90.5109.00	Stützring ø 18,0	1
6	90.5150.00	Stützring ø 23,4	1
7	90.5084.50	Stützring ø 14,8	1
8	90.5070.50	Stützring ø 11,8	1
9	36.0096.66	Buchse	1
10	36.0088.61	Gehäuseoberteil	1
11	36.0102.66	Gehäuseunterteil	1
12	36.0099.65	Distanzbuchse	1
13	36.0089.66	Distanzbuchse	1
14	36.0101.61	Zwischenflansch	1
15	36.0100.66	Tellerfederführung	1
16	36.0090.66	Führungsplatte	1
17	36.0093.66	Kolbenführung	1
18	36.0091.66	Zylinderstift	4
19	36.0092.66	Führungskolben	1
20	36.0098.70	Hauptkolben	1
21	36.0103.66	Anschlussflansch	1
22	36.0094.66	Ventilsitz	1
24	36.0104.65	Druckeinstellschraube	1
25	36.0095.66	Innensechskantschraube	1
26	90.3596.00	O-Ring	1
27	90.3852.00	O-Ring	1
28	90.3859.00	O-Ring	1
29	90.3867.00	O-Ring	1
30	90.4039.00	O-Ring	1
31	90.3670.50	O-Ring	1
32	90.3677.00	O-Ring	1
33	92.2395.00	Sechskantmutter	1
34	92.2680.00	Sechskantmutter	1
35	97.4876.00	Kugel 9/16"	1
36	99.1897.00	Innensechskantschraube	8
37	99.3069.00	Innensechskantschraube	5
38	99.3116.00	Innensechskantschraube	4
39	99.4295.00	Innensechskantschraube	1
40	99.4452.00	Innensechskantschraube	4
41	94.8585.00	Tellerfeder	16

KIT Nr.	für	Beinhaltet	Bestell Nr.
268	R1510	1 5 6 7 8 26 27 30 31 32	34.0268.01